

(注1) 蓋裏面にはロット番号及び材質を鋳出する

(注2) ボルトナット組立て時に緩み防止剤を塗布してボルトとナットを緩み無き様に締め付け「緩み難い」状態で組み立ての事。ボルトとナットの組み付け後に焼付き防止剤をボルト側に塗布し、袋ナットの「食い付き」を防止させる。

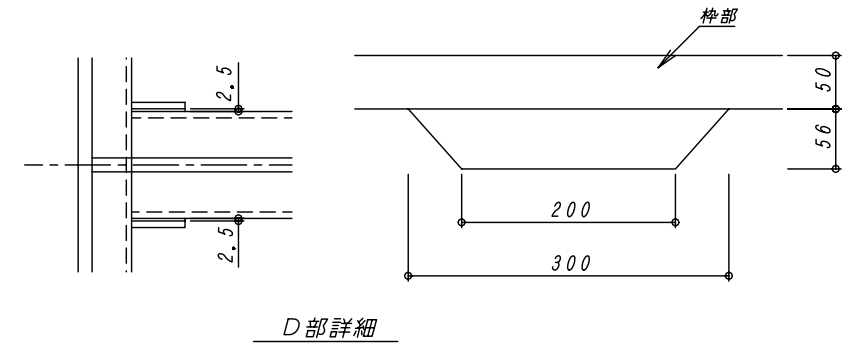
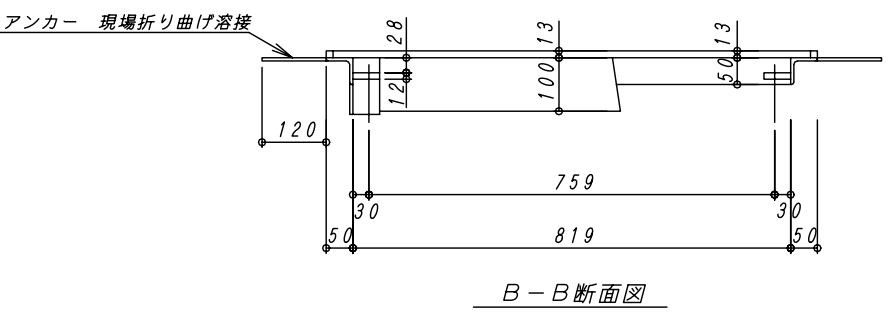

No	内容	日付	担当者	承認	備考	承認	検図	設計	製図	図番	縮尺	日付	REV
△	ワッシャ径、穴径の追加	H18.7.4	櫻	家田	枠は亜鉛ドブ漬け					850X1400-T20	1:10	H16.3.2	2
△	注2に緩み防止剤塗布のご追記、ナット材質変更	H20.1.15	今川		蓋は粉体塗装 (エポキシ系塗料)	家田	畑中	今川					
△					パッキンはクロロブレンゴム・溶接は両面溶接								
△					オプション対応にて蓋を亜鉛ドブ漬けとする								

DAIE 大栄産業株式会社

鋳鉄角蓋 (20t耐圧)
850×1400